

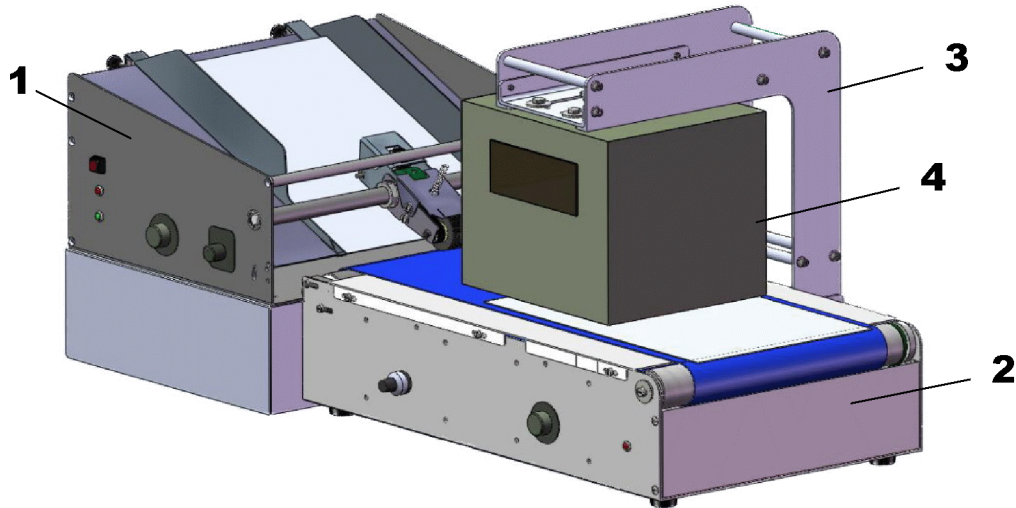

SISTEMA DE ALIMENTACION PARA CABEZALES T.T.O



1- ALIMENTADOR 2- CINTA 3- SOPORTE UNIVERSAL 4- CABEZAL IMPRESOR

APLICACIONES

Equipo diseñado para satisfacer las necesidades de industrias alimenticias, farmacéuticas, mailing, cosméticas y otras industrias que necesitan imprimir materiales planos y sueltos.

- Bolsas de plástico y aluminio.
- Cajas plegadas.
- Hojas, cartulinas, sobres.
- Tarjetas, etiquetas, ...

SOPORTE UNIVERSAL

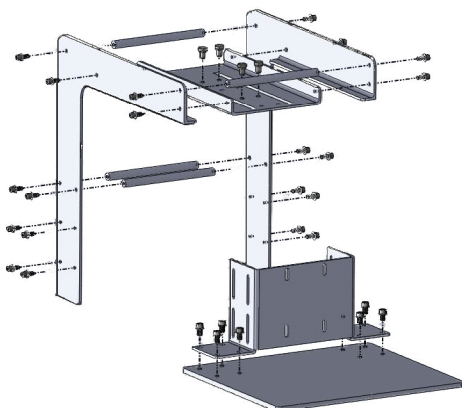

Adaptable a múltiples marcas y modelos de cabezales impresores intermitentes.

Variable en altura.

Peso: 4Kg. approx.

Construcción en acero inoxidable.

ESPECIFICACIONES TECNICAS

- Construcción en acero inoxidable.
- Velocidad: dependiendo del modelo de cabezal, el área de impresión y el tamaño del texto (60 uds/min.).
- Peso (cabezal no incluido): 20 Kg. aprox.
- Tensión de trabajo: 230V /130V – 50 Hz/60Hz.
- Interruptores y controles:

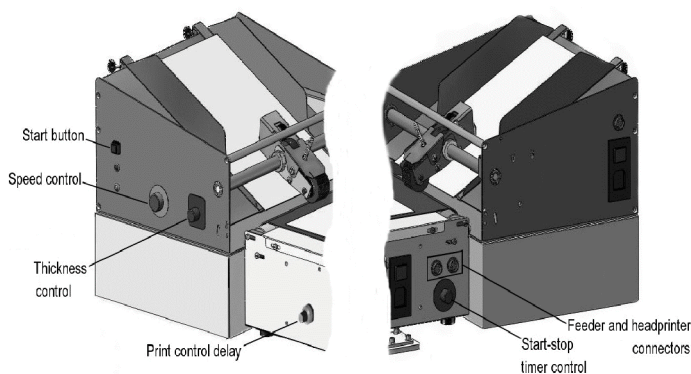

Control de retardo de impresión: ajusta el tiempo que tarda en parar e imprimir desde que el material es detectado por una fotocélula. Esto es de gran utilidad para colocar el material en el punto exacto donde se desea realizar la impresión.

Control del temporizador: regula el tiempo de parada durante el que actúa el impresor.

DIMENSIONES EXTERIORES

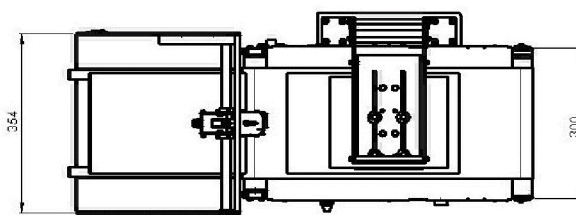
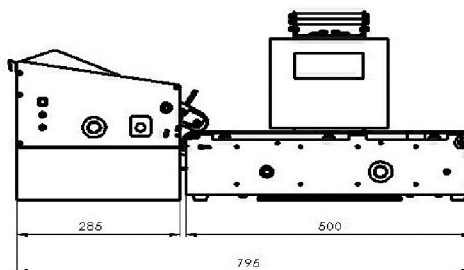
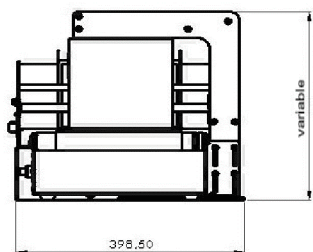

FABRICACION DE EQUIPOS DE MARCAJE Y MANIPULACION, S. L.

Irala 37, 48012 BILBAO • Tfno. 00 34 944 101 685 • Fax 00 34 944 449 110

<http://www.ardel.es> • e-mail: ardel@ardel.es