

## FLEXICODE

Codificación de alta calidad para envases individuales.





# FLEXICODE

compacto . rápido . directo

- > Se pueden seleccionar: modo intermitente y modo continuo
- > Dimensiones compactas, opciones múltiples de la instalación
- > Integración sin problemas en redes digitales
- > Sistema de impresión programable
- > Aviso de fin de la cinta de transferencia térmica
- > Acceso rápido a los datos en tiempo real
- > Sincronización con máquinas de envasado
- > Bajo mantenimiento y óptima comodidad para el usuario
- > Baja emisión de ruidos

# Flexicode – la solución rápida para la impresión directa.

Flexicode es el sistema de marcaje ideal cuando se deben imprimir datos variables directamente sobre film sin tener que pasar por una etiqueta. El Flexicode está pensado como un sistema económico y elemental pero con funciones extraordinarias.

El Flexicode trabaja con tecnología de transferencia térmica digital. Este método ofrece una calidad de impresión excelente y la máxima eficacia. La facilidad de mantenimiento del Flexicode, ayudada por sus múltiples funciones de diagnóstico ofrece una ventana adicional frente a otros sistemas de marcaje.



## Diseño ingenioso del aparato

El diseño lógico y bien terminado ofrece una gran variedad de opciones para el cableado, cuando el espacio es escaso, se pueden seleccionar las salidas de cable arriba, abajo o lateralmente.



## Costes mínimos operativos

El Flexicode ofrece un marcaje de alta calidad sobre film flexible de envasado con un coste mínimo. Debido a su gran flexibilidad y la extraordinaria longitud de su cinta de transferencia, los tiempos de parada se han reducido al mínimo cuando hay que hacer cambios en la producción o cambiar la cinta de transferencia. El resultado es un bajo consumo de materiales y por lo tanto reduce costes.



## Adaptabilidad de primer orden

El Flexicode cumple todos los requisitos para su integración en cualquier sistema de producción y envasado: Es excepcionalmente pequeño, ligero y ofrece una gran variedad de opciones. Sin embargo, no sólo su eficiencia es impresionante en la producción diaria, sino también su flexibilidad, fácil manejo y tiempos de configuración cortos.



## Flexibilidad incomparable

La impresora está pensada para imprimir datos variables con una resolución de 300 dpi directamente sobre el film de embalaje. La reorganización de la codificación se hace o bien automáticamente o pulsando sólo un botón y por lo tanto requiere un mínimo tiempo de ajuste. No hay fase de calentamiento o manejo de equipos complejos. Su fácil operación en conjunto con un grado elevado de fiabilidad, nos asegura una alta continuidad de producción.

## Flexicode 53

<b>Impresión</b>	
Ancho máx. de impresión	53 mm
Largo máx. de impresión modo continuo modo intermitente	3000 mm 40 mm
Velocidad de impresión	50 – 400 mm/s
Velocidad máx. de retorno	600 mm/s (sólo modo intermitente)
Anchura paso del bastidor	según deseos de los clientes
Resolución	300 dpi
Cabezal de impresión	Corner Type
<b>Dimensiones (ancho x alto x largo)</b>	
Mecánica de impresión sin bastidor de montaje con bastidor de montaje	190 x 180 x 208 mm dependiente de anchura paso del cuadro
Unidad de control	242 x 117 x 220 mm
Conjunto de cable conexión a mecánico	2,5 m
<b>Peso</b>	
Mecánica de impresión	6,0 kg
Unidad de control con cables	3,7 kg
<b>Emisión sonora (distancia 1 m)</b>	
Nivel medio de potencia sonora	69 dB(A)
<b>Ribbon</b>	
Sentido de rebobinado	exterior o interior
Diámetro máx. del rollo	82 mm
Diámetro interior	25,4 mm / 1"
Largo máximo	600 m
<b>Puertos</b>	
Serie	RS-232C (máx. 115.200 baudios)
Paralelo	Centronics (SPP)
USB	2.0 High Speed Slave
Ethernet	10/100 Base T, LPD, RawIP-Printing, DHCP, HTTP, FTP
2 x USB Master	conexión para teclado USB y lápiz de memoria
<b>Potencia conectada</b>	
Conexión aire comprimido	mín. 6 bares seco y libre de aceite
Tensión nominal	230 V / 50 – 60 Hz 1,5 A 115 V / 50 – 60 Hz 3 A (opción) ajuste de voltaje mediante un selector interno de voltaje   preajuste: 230 V
Valores de seguridad	230 V / 2 AT – 110 V / 4 AT
<b>Condiciones operativas</b>	
Temperatura de funcionamiento	5 – 40 °C
Humedad máx. atmosférica	80 % (sin condensación)
<b>Texto</b>	
Tipos de letra	6 fuentes bitmap   6 fuentes vectoriales/TrueType   6 fuentes proporcionales   otras fuentes bajo pedido
Juego de caracteres	Windows 1250 a 1257, DOS 437, 850, 852, 857   caracteres europeos occidentales y orientales, Latinos, Cirílicos, Griegos, Hebreos y Árabes   otros caracteres bajo pedido
Fuentes bitmap	tamaño variable en altura y anchura desde 0,8 a 5,6   zoom 2 – 9   orientación 0°, 90°, 180°, 270°
Fuentes vectoriales/TrueType	6 fuentes BITSTREAM®   tamaño variable en altura y anchura desde 1 – 99 mm zoom variable   orientación 360° en tramos de 90°
Atributos de las fuentes	depende de la fuente del carácter – negrita, cursiva, inversa, vertical
Distancia entre letras	variable
<b>Códigos de barra</b>	
Códigos de barra 1D	CODABAR, Code 128, Code 2/5 interleaved, Code 39, Code 39 extended, Code 93, EAN 13, EAN 8, EAN ADD ON, GS1-128, Identcode, ITF 14, Leitcode, Pharmacode, PZN 7 Code, PZN 8 Code, UPC-A, UPC-E
Códigos de barra 2D	CODABLOCK F, DataMatrix, GS1 DataMatrix, MAXICODE, PDF 417, QR Code
Códigos de barra GS1	GS1 DataBar Expanded, GS1 DataBar Limited, GS1 DataBar Omnidirectional, GS1 DataBar Stacked, GS1 DataBar Stacked Omnidirectional, GS1 DataBar Truncated
todos los códigos de barras son variables en altura, anchura y aspecto   orientación 0°, 90°, 180°, 270° opcionalmente llevan dígito de control y línea de lectura.	

Versión izquierda . Modo intermitente

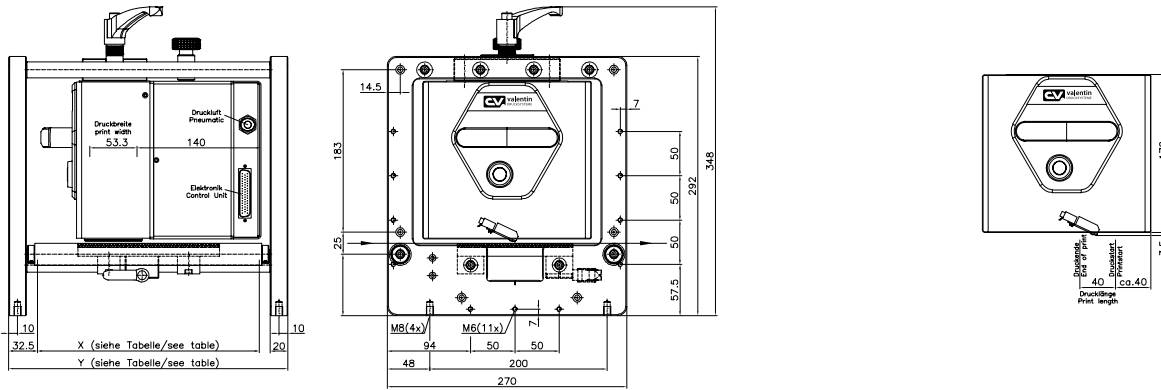

Passage width (X) Ancho de paso (X)	250	340	430	470	620	770
Frame width (Y) Ancho de bastidor (Y)	315	405	495	535	685	835

Versión izquierda . Modo continuo

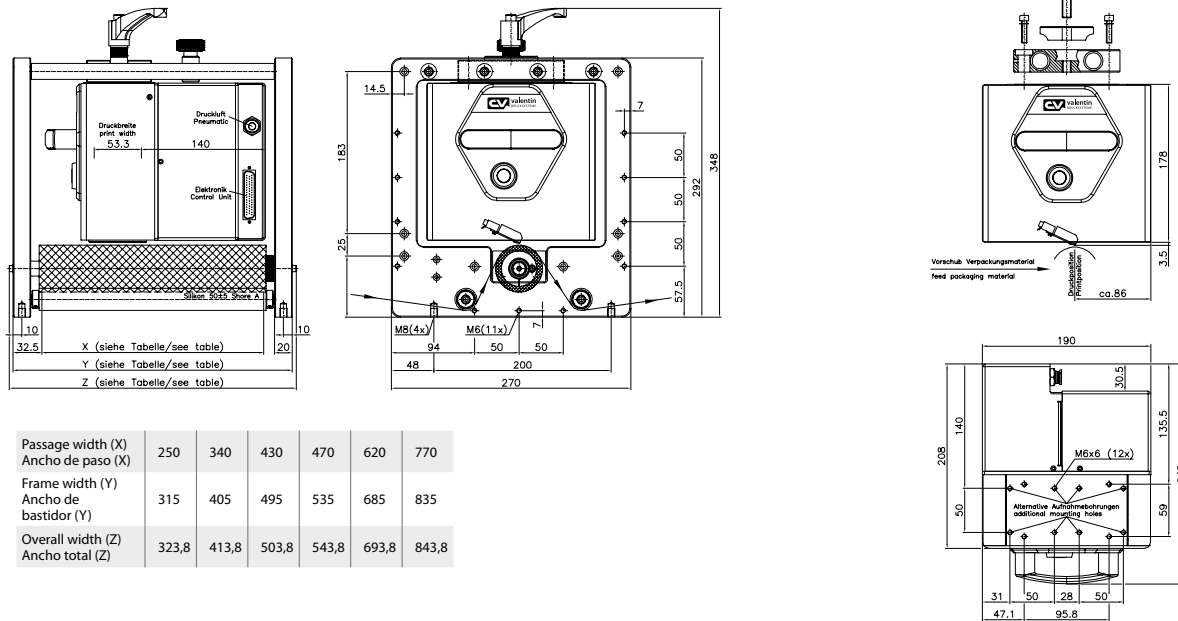

Passage width (X) Ancho de paso (X)	250	340	430	470	620	770
Frame width (Y) Ancho de bastidor (Y)	315	405	495	535	685	835
Overall width (Z) Ancho total (Z)	323,8	413,8	503,8	543,8	693,8	843,8

Unidad de control

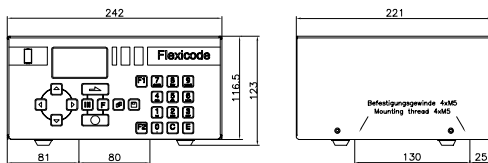

- Flexicode está disponible también en su versión derecha (simétrico)
- Todas las medidas están en mm
- Sujeto a cambios técnicos



Distribuidor local

**Delegaciones:**

**Stuttgart**

Zeppelinstraße 4 . 71157 Hildrizhausen

Phone +49 (0)7034 654223 . Fax +49 (0)7034 654225 . mfeil@carl-valentin.de

**Múnich**

Marienplatz 8a . 83043 Bad Aibling

Phone +49 (0)8061 3498888 . Fax +49 (0)8061 3499127 . rstreck@carl-valentin.de

**España**

C/Cabo Santiago Gómez, 3 Esc. Dcha. 22 B . 15004 La Coruña

Móvil +34 (0)609022241 . mllano@carl-valentin.es . www.carl-valentin.es



Carl Valentin GmbH

Neckarstraße 78–86 u. 94

78056 Villingen-Schwenningen

Phone +49 (0)7720 9712-0 . Fax +49 (0)7720 9712-9901

info@carl-valentin.de . www.carl-valentin.de

